

# Technisches Datenblatt



## Produktmerkmale

### Kühlschrank 967 l Snack Edelstahl

<b>Modell</b>	<b>SAP -Code</b>	00013350
MN 900	<b>Eine Gruppe von Artikeln - Web</b>	Kühl- und Gefrierschränke



- GN / EN -Größe im Gerät [mm]: GN 2/1
- Kammervolumen [l]: 967
- Mindestvorrichtungstemperatur [° C]: 2
- Maximale Gerätetemperatur [° C]: 8
- Isolationsdicke [MM]: 60
- Steuertyp: digital
- Innenbeleuchtung: Ja
- Türschloss: Ja
- Öffnung des Geräts: beidseitig
- Automatisches Auftauen: Ja
- Haccp: Nein
- Jährlicher Energieverbrauch [KWH]: 1205

<b>SAP -Code</b>	00013350	<b>Bruttovolumen [M3]</b>	2.099
<b>Netzbreite [MM]</b>	1340	<b>Nettovolumen [M3]</b>	1.885
<b>Nettentiefe [MM]</b>	700	<b>GN / EN -Größe im Gerät [mm]</b>	GN 2/1
<b>Nettohöhe [MM]</b>	2010	<b>Mindestvorrichtungstemperatur [° C]</b>	2
<b>Nettogewicht / kg]</b>	149.00	<b>Maximale Gerätetemperatur [° C]</b>	8
<b>Power Electric [KW]</b>	0.450	<b>Kältemittel</b>	R290
<b>Wird geladen</b>	230 V / 1N - 50 Hz	<b>Kältemittelgewicht [g]</b>	130.00
<b>Energieklasse</b>	D	<b>Klimaklasse</b>	4
<b>Kammervolumen [l]</b>	967		

# Technisches Datenblatt



Technische Zeichnung

## Kühlschrank 967 l Snack Edelstahl

<b>Modell</b>	<b>SAP -Code</b>	00013350
MN 900	<b>Eine Gruppe von Artikeln - Web</b>	Kühl- und Gefrierschränke

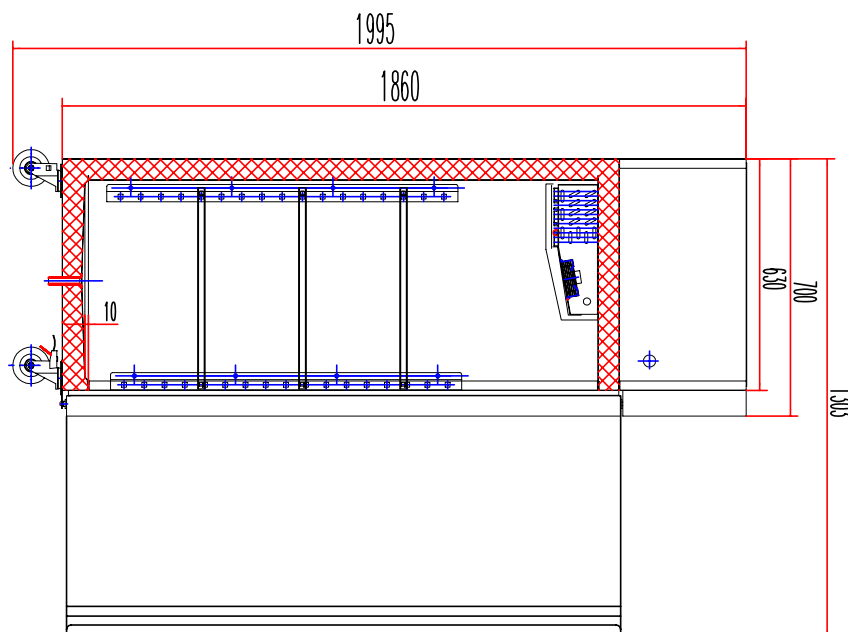
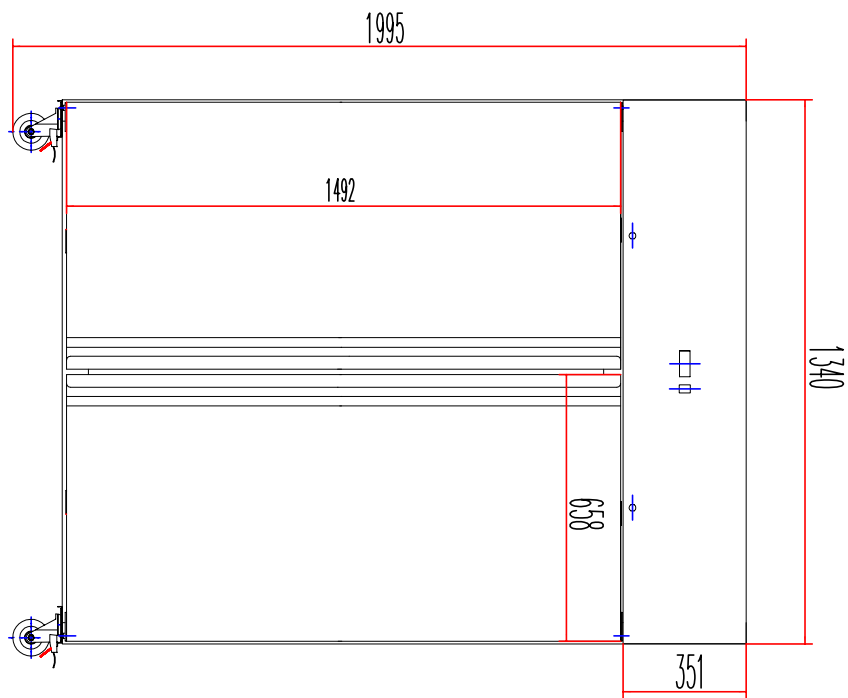

# Technisches Datenblatt



technische Parameter

## Kühlschrank 967 l Snack Edelstahl

<b>Modell</b>	<b>SAP -Code</b>	00013350
MN 900	<b>Eine Gruppe von Artikeln - Web</b>	Kühl- und Gefrierschränke

**1. SAP -Code:**

00013350

**2. Netzbreite [MM]:**

1340

**3. Nettentiefe [MM]:**

700

**4. Nettohöhe [MM]:**

2010

**5. Nettogewicht / kg:**

149.00

**6. Bruttobreite [MM]:**

1370

**7. Grobtiefe [MM]:**

740

**8. Bruttohöhe [MM]:**

2070

**9. Bruttogewicht [kg]:**

164.00

**10. Gerätetyp:**

Elektrisches Gerät

**11. Power Electric [KW]:**

0.450

**12. Wird geladen:**

230 V / 1N - 50 Hz

**13. Energieklasse:**

D

**14. Kältemittel:**

R290

**15. Kühltyp:**

statisch mit Ventilator

**16. Material:**

Edelstahl

**17. Die Außenfarbe des Geräts:**

Edelstahl

**18. Min Umgebungstemperatur [° C]:**

18

**19. Maximale Umgebungstemperatur [° C]:**

43

**20. Weitere Informationen:**

Innenmaterial Edelstahl

**21. Geräteeigenschaften 2:**

kühlend

**22. GN / EN -Größe im Gerät [mm]:**

GN 2/1

**23. Kammervolumen [l]:**

967

**24. Bruttovolumen [M3]:**

2.099

**25. Nettovolumen [M3]:**

1.885

**26. Arbeitsplatzmaterial:**

SS201

**27. Verstellbare Füße:**

Ja

**28. Pizza -Design:**

Nein

# Technisches Datenblatt



technische Parameter

## Kühlschrank 967 l Snack Edelstahl

<b>Modell</b>	<b>SAP -Code</b>	00013350
MN 900	<b>Eine Gruppe von Artikeln - Web</b>	Kühl- und Gefrierschränke

**29. Isolationsdicke [MM]:**

60

**39. Mindestvorrichtungstemperatur [° C]:**

2

**30. Öffnung des Geräts:**

beidseitig

**40. Maximale Gerätetemperatur [° C]:**

8

**31. Anzahl der Türen:**

2

**41. Automatisches Auftauen:**

Ja

**32. Anzahl der Schubladen:**

0

**42. Zyklus Auftauen:**

Ja

**33. Einheit:**

Ja

**43. Befeuchtung:**

Nein

**34. Steuertyp:**

digital

**44. Kältemittelgewicht [g]:**

130.00

**35. Türschloss:**

Ja

**45. Anzahl der Gitter:**

6

**36. Innenbeleuchtung:**

Ja

**46. Klimaklasse:**

4

**37. Haccp:**

Nein

**47. Querschnitt der Leiter CU [mm<sup>2</sup>]:**

0,5

**38. Jährlicher Energieverbrauch [KWH]:**

1205